

MONTAGEANLEITUNG KIPPGELENK

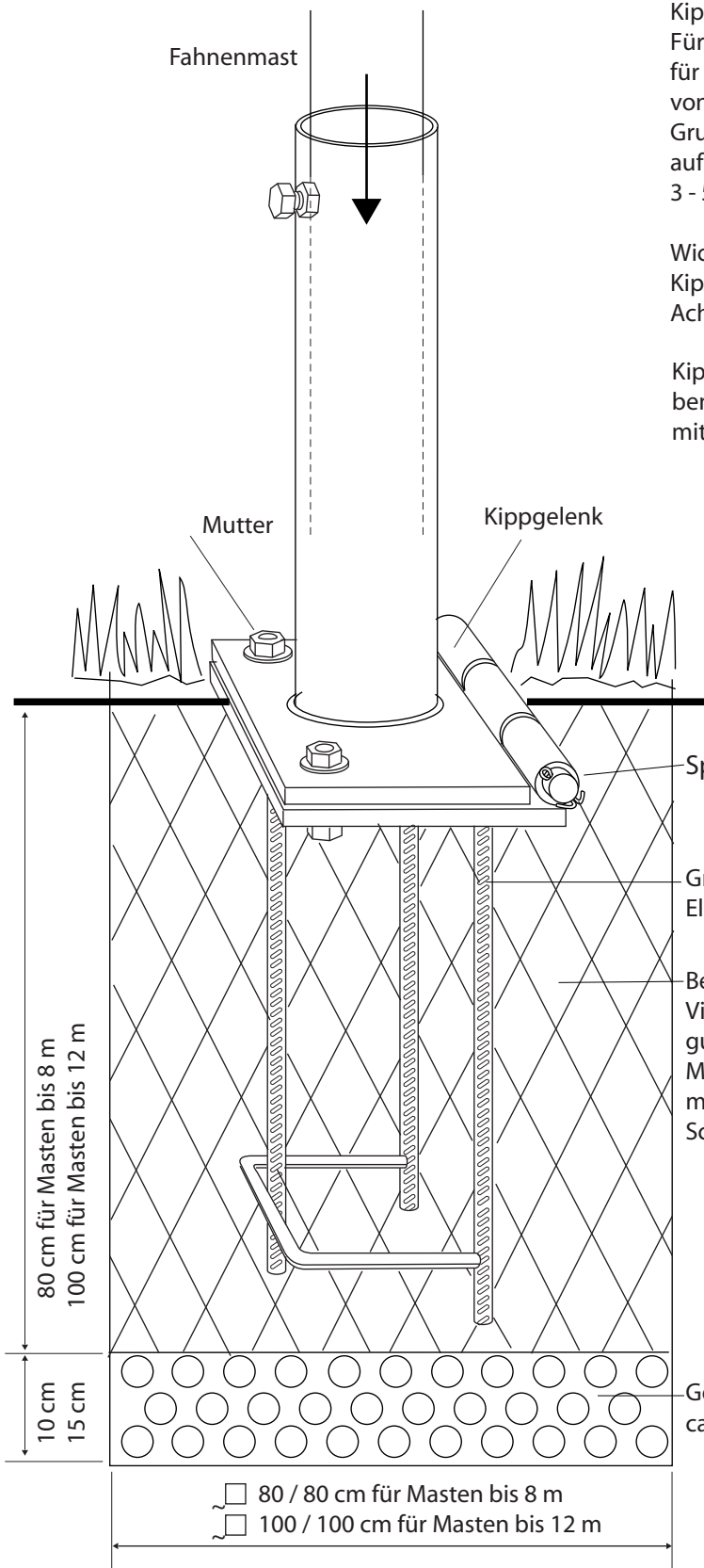

Kippgelenk setzen:

Für Masten bis 8 m ein Loch ca. 80 x 80 cm und 80 cm Tiefe, für Masten bis 12 m ein Loch von 100 x 100 cm und einer Tiefe von 100 cm ausheben. Beton (35/25) eingiessen und vibrieren. Grundlement in Beton setzen (Platte muss direkt auf Beton aufliegen!). Mit Wasserwaage ausrichten. Beton mindestens 3 - 5 Tage ziehen lassen (je nach Bodenbeschaffenheit).

Wichtig: Achten Sie unbedingt darauf, dass das Scharnier der Kippvorrichtung richtig positioniert ist. Achtung auf Gebäude, Bäume, Strassen, etc.

Kipperoberteil auf Grundplatte stellen, Scharnierbolzen einschleiben und mit Splinten befestigen, Mast einführen und aufstellen, mit beiliegenden U-Scheiben und Muttern festschrauben.

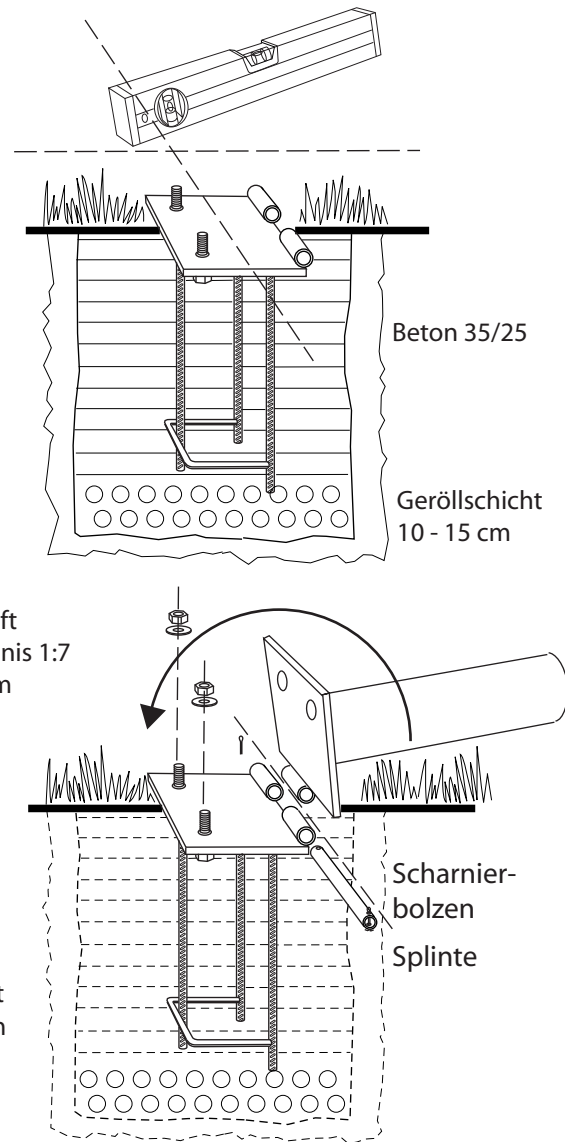

ACHTUNG!

Beim setzen von 2 und mehr Auslegermasten muss ein Abstand von mindestens zweimal die Fahnenbreite plus 40 cm eingehalten werden.
 z.B.: bei Ausleger von 1,5 m, Abstand 3,4 m
 bei Ausleger von 1,2 m, Abstand 2,8 m
 bei Ausleger von 1,0 m, Abstand 2,4 m