

## FAHNE MONTIEREN

Ausleger ganz runterkurbeln. Keder aus dem Fahnen­trag­profil ziehen und durch den Fah­nen­saum föhren. Fah­ne zu­sam­men mit dem Keder wieder einföhren und mit Ab­schluss­deckel ver­schlies­sen. Jetzt Föh­rungs­ringe an­brin­gen, das Ge­wicht am un­ter­sten Föh­rungs­ring und an der un­ter­sten Fah­nen­lasche be­festi­gen, die Fah­ne un­ter Zug­span­nung hoch­kur­beln.

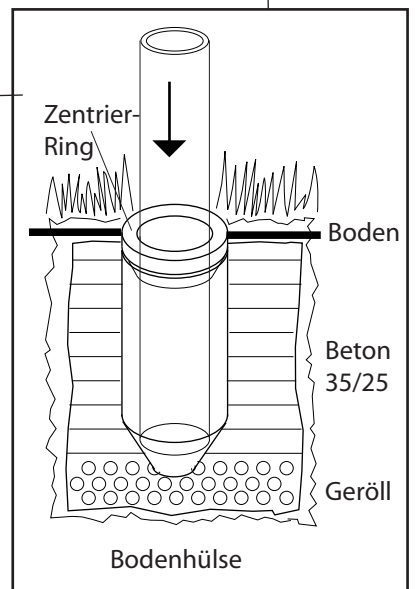
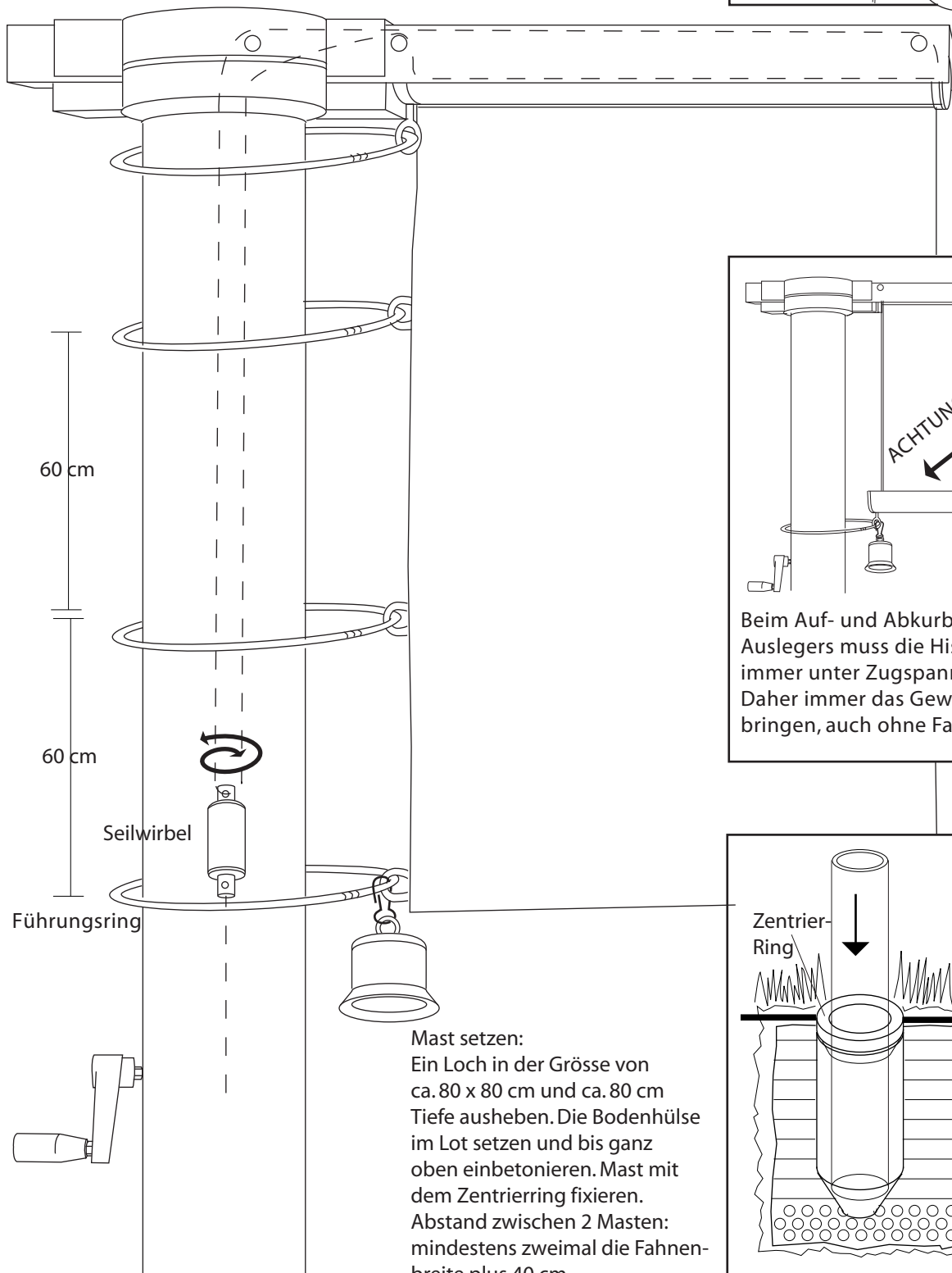
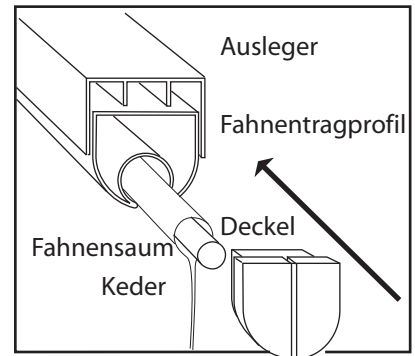

**Mast setzen:**  
Ein Loch in der Grösse von ca. 80 x 80 cm und ca. 80 cm Tiefe ausheben. Die Boden­hü­se im Lot setzen und bis ganz oben einbetonieren. Mast mit dem Zen­trier­ring fixieren. Ab­stand zwischen 2 Masten: min­de­stens zweimal die Fah­nen­breite plus 40 cm.

# MONTAGEANLEITUNG FÜR KURBELMAST MIT HISSBAREM AUSLEGER

Kurbelgehäuse zusammenstellen:

Ringe in die Aussenschalen einlegen. Schnurrolle, Feder und 6-Eckteil einsetzen. Beide Aussenschalen aufsetzen und zusammendrücken. Hält ohne Schrauben.

Bei Auslieferung ab Werk sind die Masten komplett montiert.

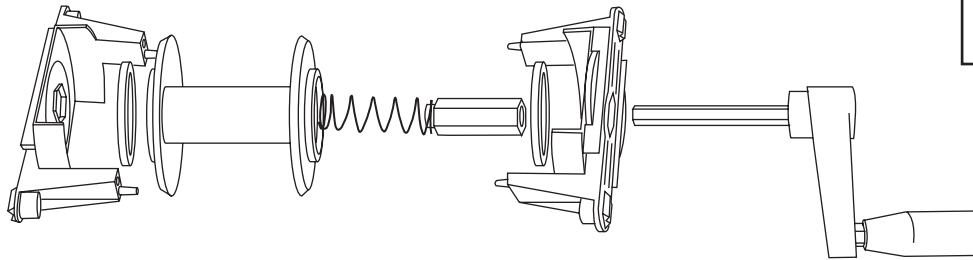

Kurbel einsetzen:

Spezialseil an der Öse der Kurbel (1) befestigen und einmal umrollen. Am anderen Seilende den Wirbel (3) befestigen und durch den Mast werfen. Im oberen Loch (2) einen Schraubenzieher einsetzen, damit die Kurbel nicht zu weit in den Mast gezogen wird. Kurbel mit Nut in die Führung am Rohrrinnern einsetzen und dann mit der Hissleine bis zu den Löchern vorsichtig einziehen. Mit den 2 Schrauben fixieren.

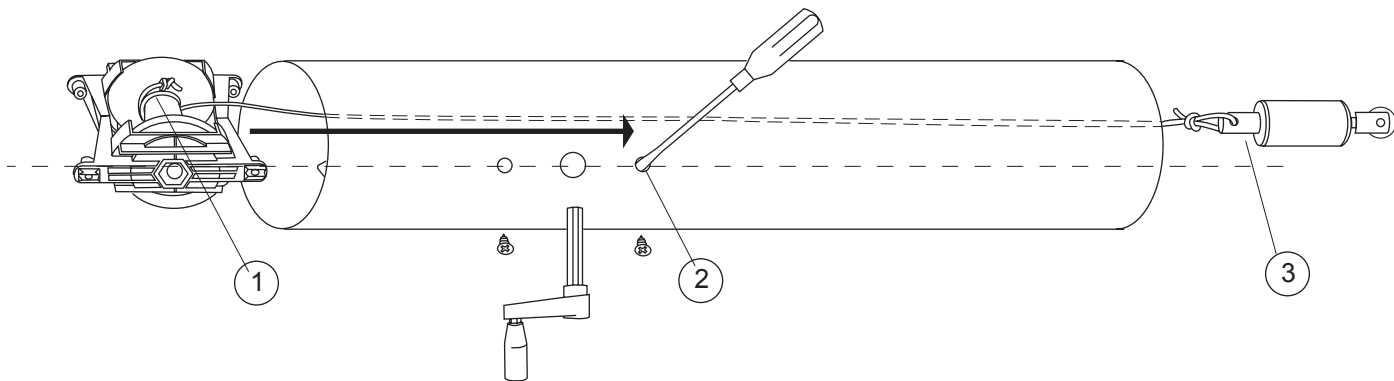

Ausleger montieren:

Seil (mit Seilwirbel) ganz abkurbeln. Obere Hissleine durch Drehkopf (6), U-Profil (5) und Fahmentragprofil (4) ziehen (Gemäss Zeichnung) und mit dem Seilwirbel verknüpfen. Drehkopf verschrauben. Ausleger nie ohne Gewicht (7) hochkurbeln (auch ohne Fahne).

